

Eberspächer Hochdruck Hydraulik

Stellringzylinder - extra flach



**630 bar
60 – 1000 t
20 mm Hub**

**Mietservice: Hydro-Stellring-
Zylinder, Flachzylinder,
Pumpen usw.**

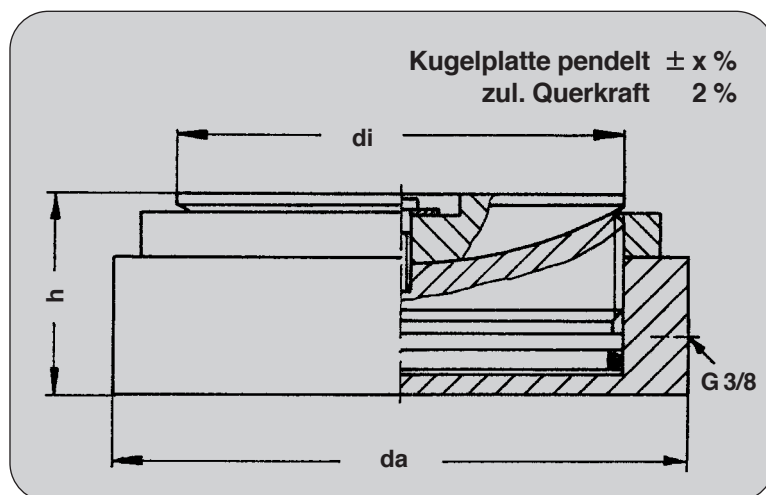

Geräte-Nr.	Hublast t	A cm ²	di mm	da mm	h mm	X %	G kg
ZE 6045	60	95	110	172	93	4	15
ZE 6046.1	100	154	140	202	95	4	20
ZE 6047.1	125	201	160	222	97	4	25
ZE 6048.1	160	254	180	242	98	4	30
ZE 6049.2	200	314	200	262	100	4	36
ZE 6050.4	240	380	220	282	103	4	43
ZE 6051.3	310	491	250	312	109	4	55
ZE 6052.2	390	616	280	342	114	4	70
ZE 6053.1	500	804	320	394	127	3	103
ZE 6054.2	640	1018	360	425	138	3	151
ZE 6055.1	790	1257	400	492	153	3	219
ZE 6056.1	1000	1590	450	553	170	2	309

- Zylinder für besonders beengte Platzverhältnisse beim Austausch von Brückenlagern.
- Extrem dünner Zylinderboden – deshalb sind unbedingt Druckverteilterplatten notwendig.
- Soweit möglich, sollte Zylinder an Zylinderboden oder Kugelplatte leicht gleiten können. Hierzu ist es notwendig, Zylinderboden oder Kugelplattenoberseite mit Gleitfolie auszustatten. Als Gegenauflfläche empfehlen wir rostfreies Edelstahlblech.
- Wird eine unter Last bewegliche Kugelplatte benötigt, so ist diese innerhalb der Kalotte mit einer Gleitfolie auszustatten.



Eberspächer GmbH
Hochdruck Hydraulik

D-73219 Kirchheim/Teck · Postfach 1125 · Deutschland
 Telefon (07021) 95060-0 · Telefax (07021) 9506050 · www.eberspaecher.org